

Koupací sud HOT TUB DELUX

6-8 osob, Ø200cm

Vnitřní vložka: šedá / modrá / bílá

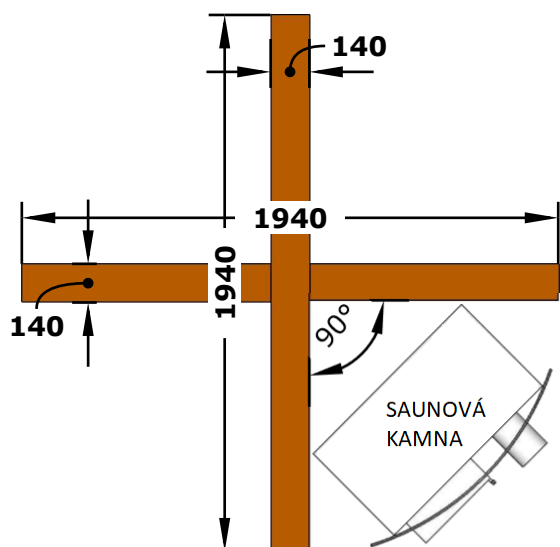

Instalace krytu a napájecího napětí

Všechnu práci musí provádět pouze kvalifikovaná osoba !!!

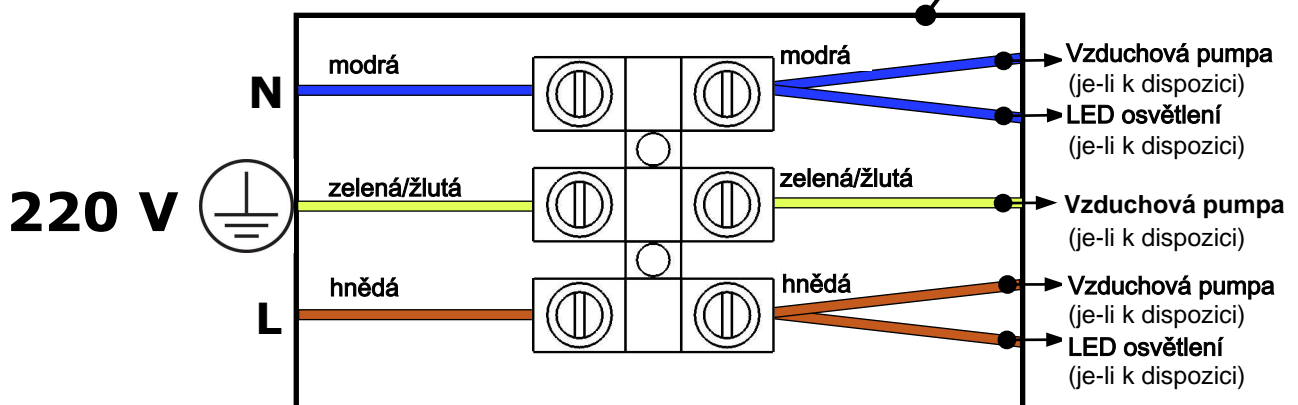
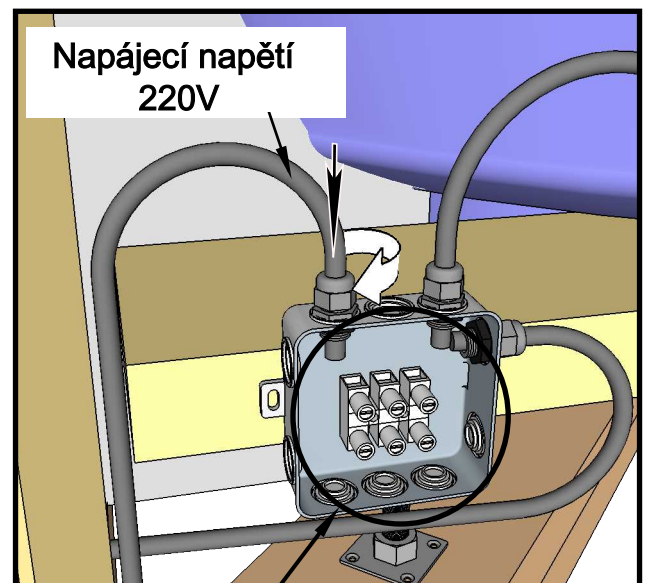
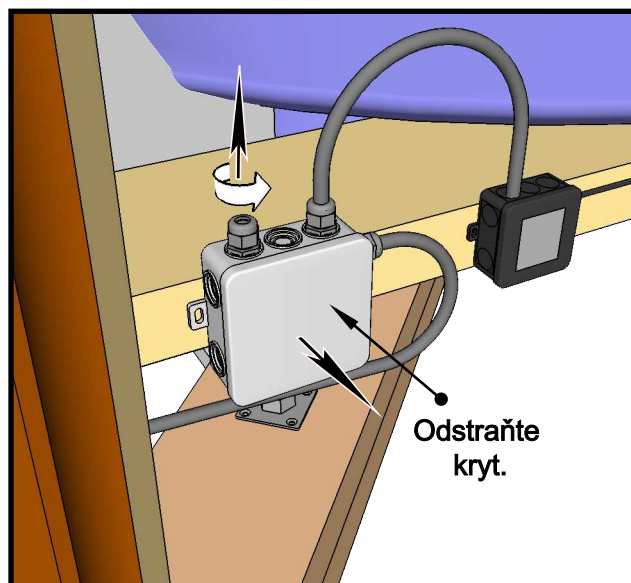
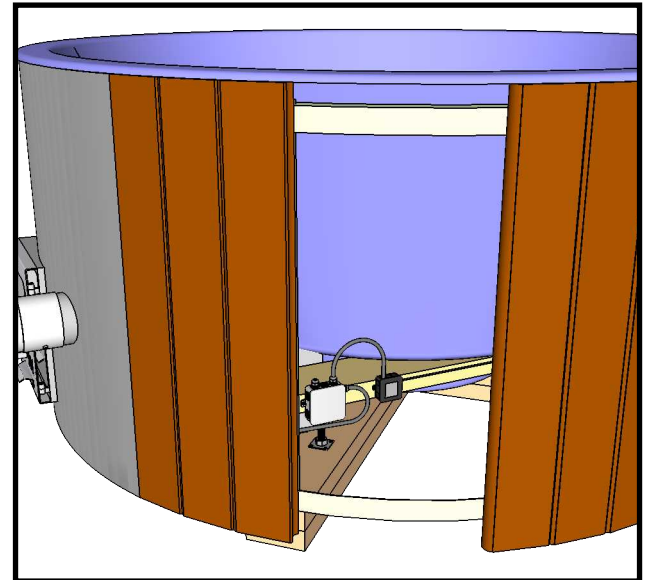
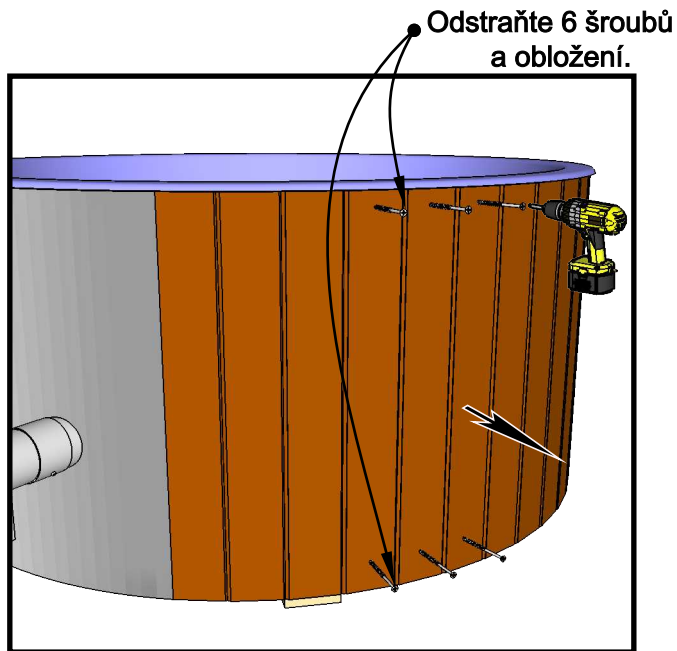
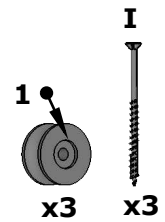

Obložení našroubujte zpět.

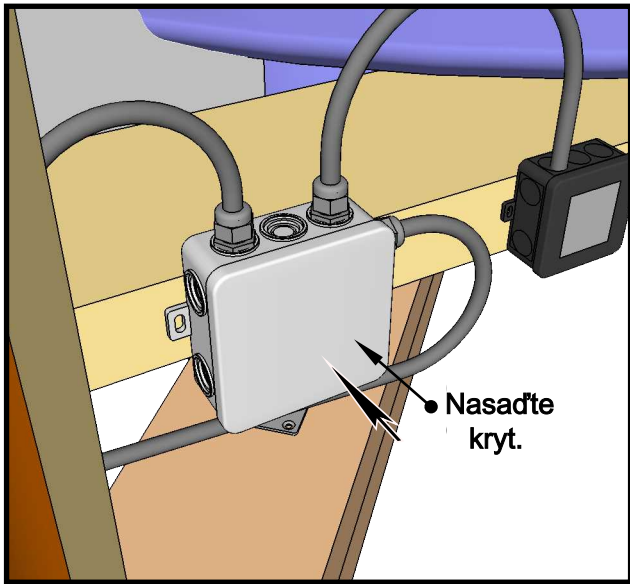

I

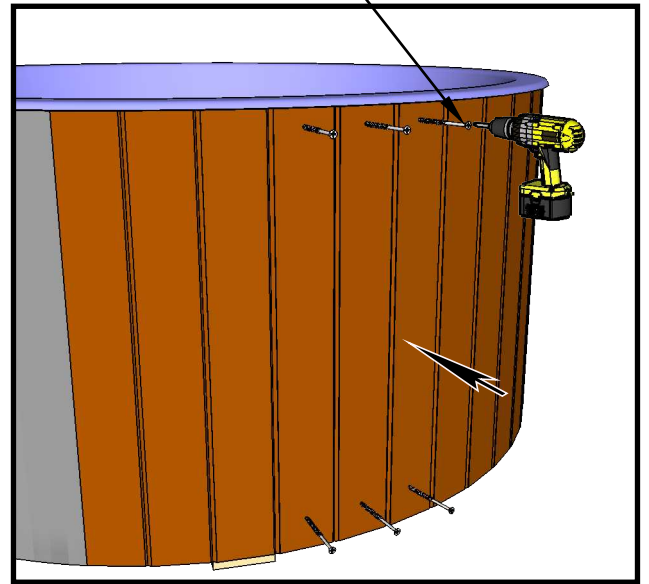

II

Najděte 3 předvrtané otvory.

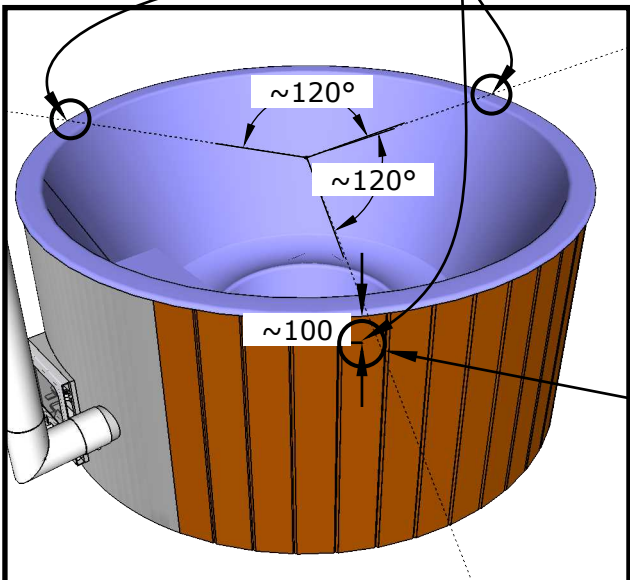

III

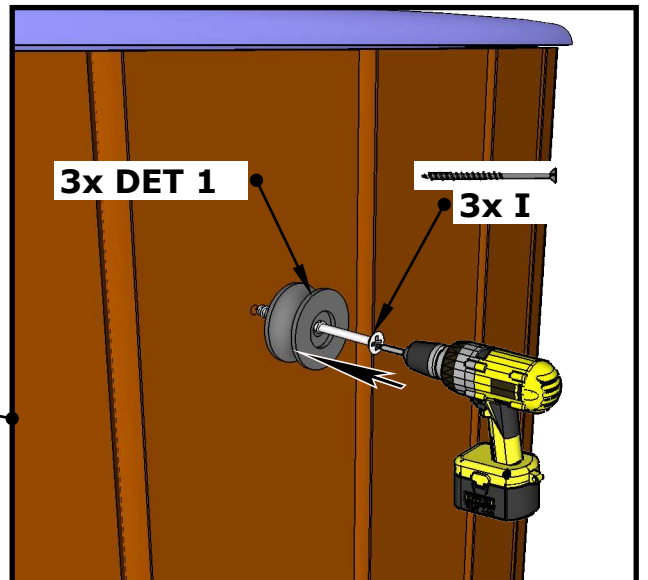

IV

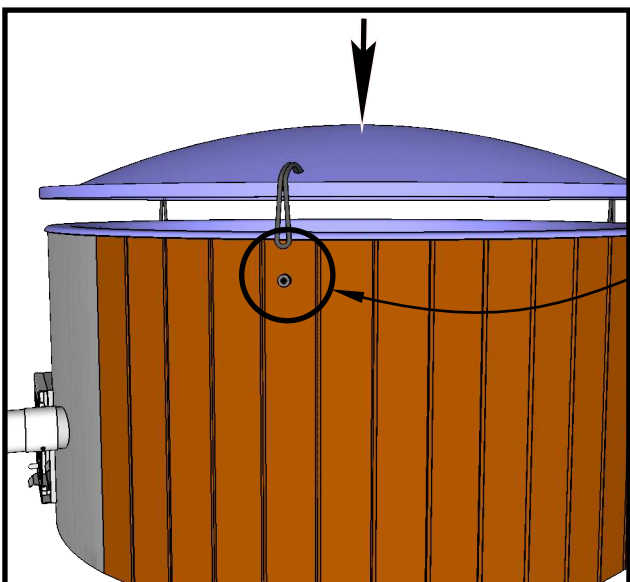

V



VI

2.

LED osvětlení

Všechnu práci musí provádět pouze kvalifikovaná osoba !!!

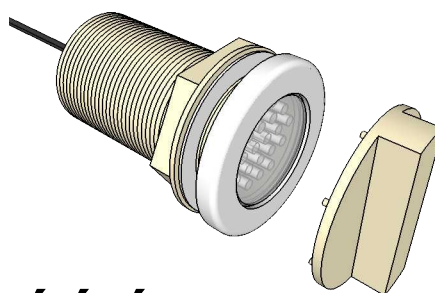

Směr otevírání

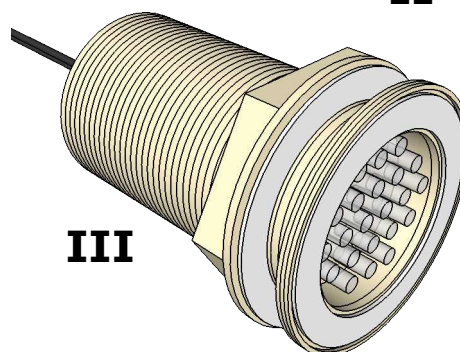
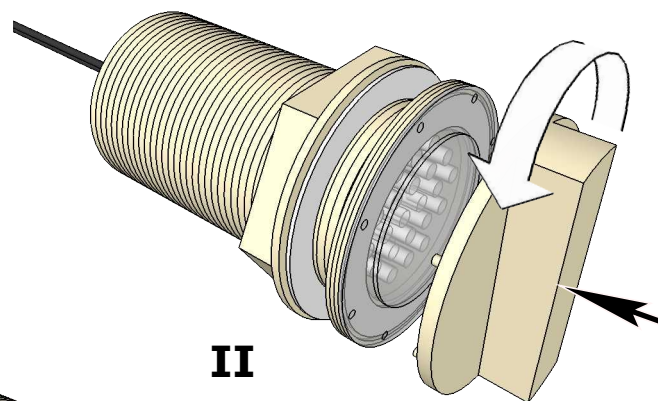
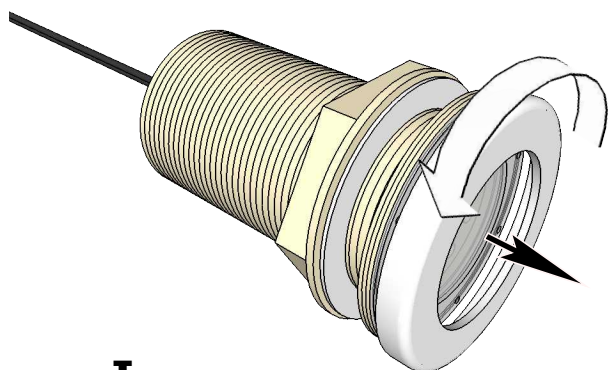

Směr zavírání

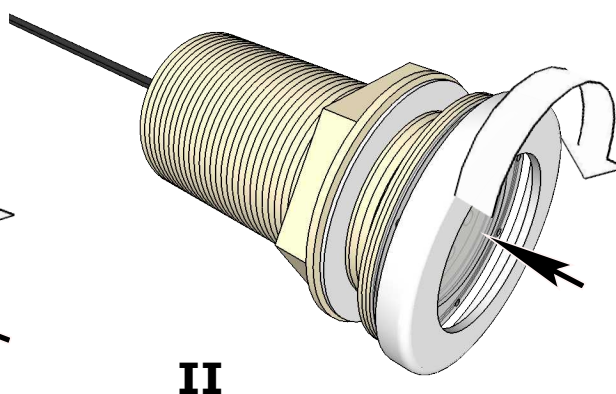
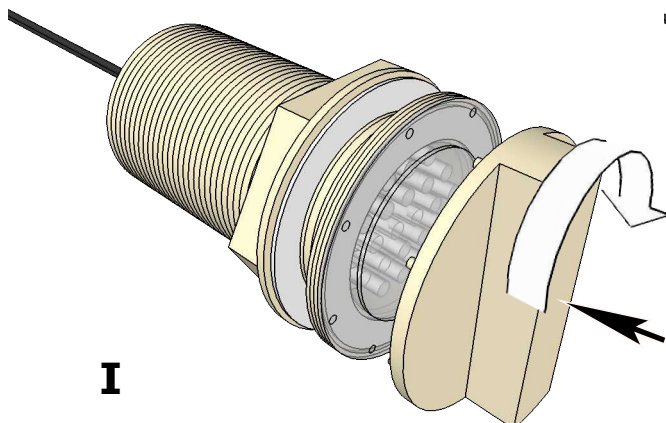

Bezpečnost

Při používání koupacího sudu HOT TUB DELUX je velmi důležité dodržovat bezpečnostní předpisy tak, aby nedošlo k ohrožení lidského zdraví nebo majetku.

Níže uvedené pokyny jsou standardními doporučeními, aby se zabránilo okamžitým škodám.

- !** Nezačněte topit, dokud nebude sud naplněný vodou.
- !** Je přísně zakázáno rozdělávat v kamnech oheň, když v sudu není voda!
- !** Tento HOT TUB obsahuje zdroj vytápění. Dbejte při zatápění zvýšené opatrnosti.
- ◆ Předtím, než naplníte koupací sud vodou, nezapomeňte, že musí být umístěn na vyrovnaném a pevném povrchu, ve vzdálenosti minimálně 4m od jakékoliv budovy. Jakékoliv nerovnoměrnosti, sesedání a naklánění je pro sud nevhodné.
- ◆ Nikdy při vytápění od koupacího sudu neodcházejte.
- ◆ POZOR! Dbejte zvýšené opatrnosti na horké části kamen a komínu, může dojít k popálení.
- ◆ Koupací sud je pouze pro určitý počet lidí (6 až 8 osob). Ujistěte se, že počet osob nepřekračuje daný limit. HOT TUB by mohl být vystaven nadměrné hmotnosti.
- ◆ Při vytápění ohřejte vodu na doporučené maximum + 41°C.
- ◆ Nikdy do sudu neskákejte.
- ◆ Děti nikdy nenechávejte v koupacím sudu bez dozoru.
- ◆ Je zakázáno používat čisticí prostředky, které obsahují chlór.
- ◆ Nikdy k čištění HOT TUB nepoužívejte abrazivní čisticí prostředky.
- ◆ V zimním období vypusťte vodu z koupací kádě a vysušte, aby jste zabránili následnému zmrazení vody v kádi nebo potrubí.

Vytápění HOT TUB

- ! Nezačněte topit, dokud nebude sud naplněný vodou.
- ! Je přísně zakázáno rozdělávat v kamnech oheň, když v sudu není voda!
- ! Vodu z HOT TUB vypustěte až po úplném zhasnutí uhlíků v kamnech.
- ◆ Před naplněním sudu vodou se ujistěte, že je vypouštěcí ventil zavřený.
- ◆ Naplňte sud do úrovně, aby voda byla cca 10cm nad horní částí kamen.
- ◆ Na vytápění používejte pouze suché dřevo. Nikdy nepoužívejte uhlí. Na založení ohně můžete používat i pevný či tekutý podpalovač.
- ◆ Během ohřívání je doporučeno zakrýt sud víkem – voda se ohřeje rychleji.
- ◆ Při vytápění ohřejte vodu na doporučené maximum + 41°C.
- ◆ Případné částičky popelu, které spadnou do vody při vytápění kamen, snadno odeberete pomocí kuchyňského sítka.
- ◆ Na zatápění nepoužívejte papír - způsobuje nadměrnou tvorbu popílku a jisker.

Péče o HOT TUB

Pravidelné čištění a udržování koupacího sudu je důležité jak z hlediska hygieny, tak z dlouhodobého zachování kvality HOT TUB.

POZOR! Následující instrukce jsou doporučením pro uživatele HOT TUB.

- ◆ Po každém použití doporučujeme koupací sud umýt a opláchnout.
 - ◆ Z hygienických důvodů doporučujeme před každým použitím koupací sud opláchnout.
 - ◆ HOT TUB můžete čistit tlakovou myčkou a běžnými domácími čističi s jemnou látkou.
 - ◆ Je zakázáno používat abrazivní čisticí prostředky či prostředky obsahující chlór - mohou způsobit změnu barvy koupacího sudu.
- ! V zimním období vypusťte vodu z koupací kádě a vysušte, aby jste zabránili následnému zmrazení vody v kádi nebo potrubí.**



finská  sauna
w w w . s a u n a . c z

Centrála (sklad a vedení společnosti):
Hněvkovského 30/65
617 00 Brno - Komárov
tel.: 545 214 689
info@sauna.cz

Showroom Praha:
Obchodní dům MODO
V Oblouku 800
252 43 Praha - Příhonice
tel.: 267 314 079
praha@sauna.cz

Showroom Sykora Praha:
Obchodní dům Sykora Home
Českomoravská 183/27
190 00 Praha 9 - Vysočany
tel.: 778 722 793
praha-sykora@sauna.cz

Showroom Brno:
H-park Brno
Heršpická 11c
639 00 Brno - Heršpice
tel.: 511 189 908
brno@sauna.cz

Showroom Č. Budějovice:
Interiérové studio
U Staré tratě 1775/3
370 11 České Budějovice
tel.: 778 533 183
cb@sauna.cz